

各位



「生産性向上委員会」を設置します！ ～組織をあげて『生産性向上』の取組みを更に加速～

株式会社池田泉州銀行（頭取 鶴川 淳）は、第4次中期経営計画で掲げた『パラダイムシフト』を加速させるため、「働き方改革委員会」を発展的に解消し、新たに「生産性向上委員会」を設置いたします。

「生産性向上委員会」は経営会議の諮問機関に位置づけ、経営陣が一丸となって関与することで、組織をあげて生産性向上に資する取組みを進めてまいります。

当行は、平成 29 年 5 月健康で働きやすい職場を実現するため、「働き方改革委員会」を設置し、業務の見直し・ルールの一統等による、役職員の時間外労働の削減、健康増進活動、多様な働き方の実現に向けた枠組み整備を進めてきました。

今般、この取組みを更に拡大し加速させるため、これまで取り組んできた『働き方改革』に、店舗の営業体制の見直し等を行う『営業改革』、業務効率化を進める『業務改革』の観点を取り入れ、各部署で行っている取組みの全体最適を図るとともに、各部署に跨る課題を解決し、より一層の生産性向上に努めてまいります。

<「生産性向上委員会」の概要>

- 目的
『営業改革』、『業務改革』、『働き方改革』に関する
諸施策の検討及び進捗管理
- 委員会の構成メンバー
頭取、会長以下、関連部担当役員、部長
- 設置日
平成 30 年 11 月 1 日（木）

以 上

池田泉州銀行 本部 組織図 <変更前>

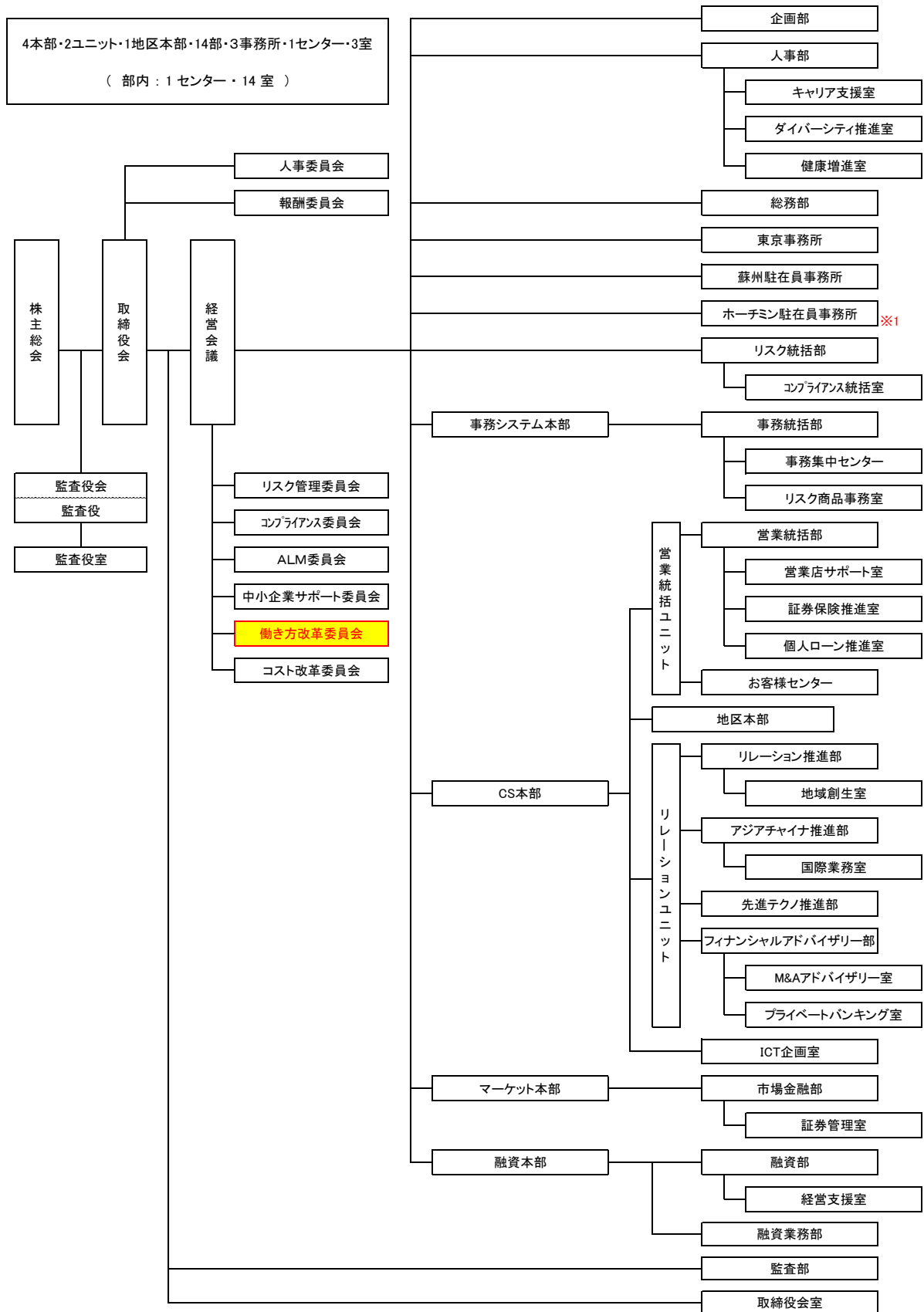

※1 平成30年11月9日付設置予定

池田泉州銀行 本部 組織図 <変更後>

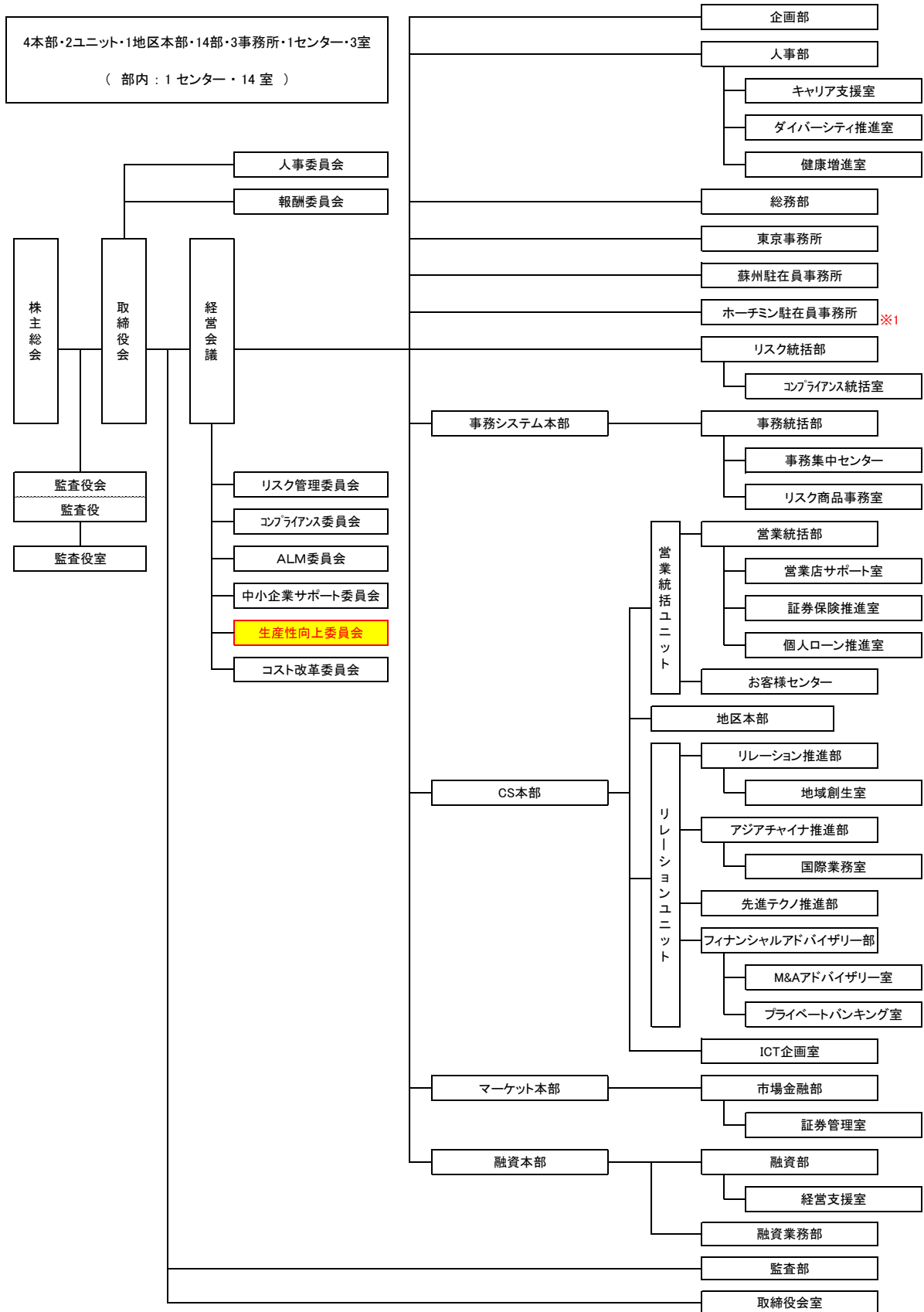

※1 平成30年11月9日付設置予定